

# Rala Sweden AB

## Robusta lösningar inom samhällskritisk infrastruktur

---

2025

**RALA**

När samhällskritiska funktioner som eldistribution och vattenförsörjning är beroende av pålitliga nät, krävs lösningar som kan stå emot både yttre påverkan och långsiktigt slitage. Genom att kombinera innovativ design med material av högsta kvalitet skapar vi produkter som är hållbara, installationsvänliga och motståndskraftiga mot yttre hot. På Rala erbjuder vi en rad innovativa produkter som idag används inom kritisk infrastruktur, såsom telekommunikation, energi, väg- och järnvägsnät, samt industriella anläggningar.

---

# Ralaflex MontGomery

**RALA**

# Ralaflex MG 450 Brunnssektion

---

- ”Tjäلتålig produkt”, brunnsssektion i hårt material som klarar av skandinaviska väderförhållanden
- Kompositprodukt, glasfiber och härdad plast
- Betongfri installation upp till till 12 sektioner
- Belastning 400 kN
- Innermått 450x450 mm, Ytermått 614x614 mm, Höjd 150 mm

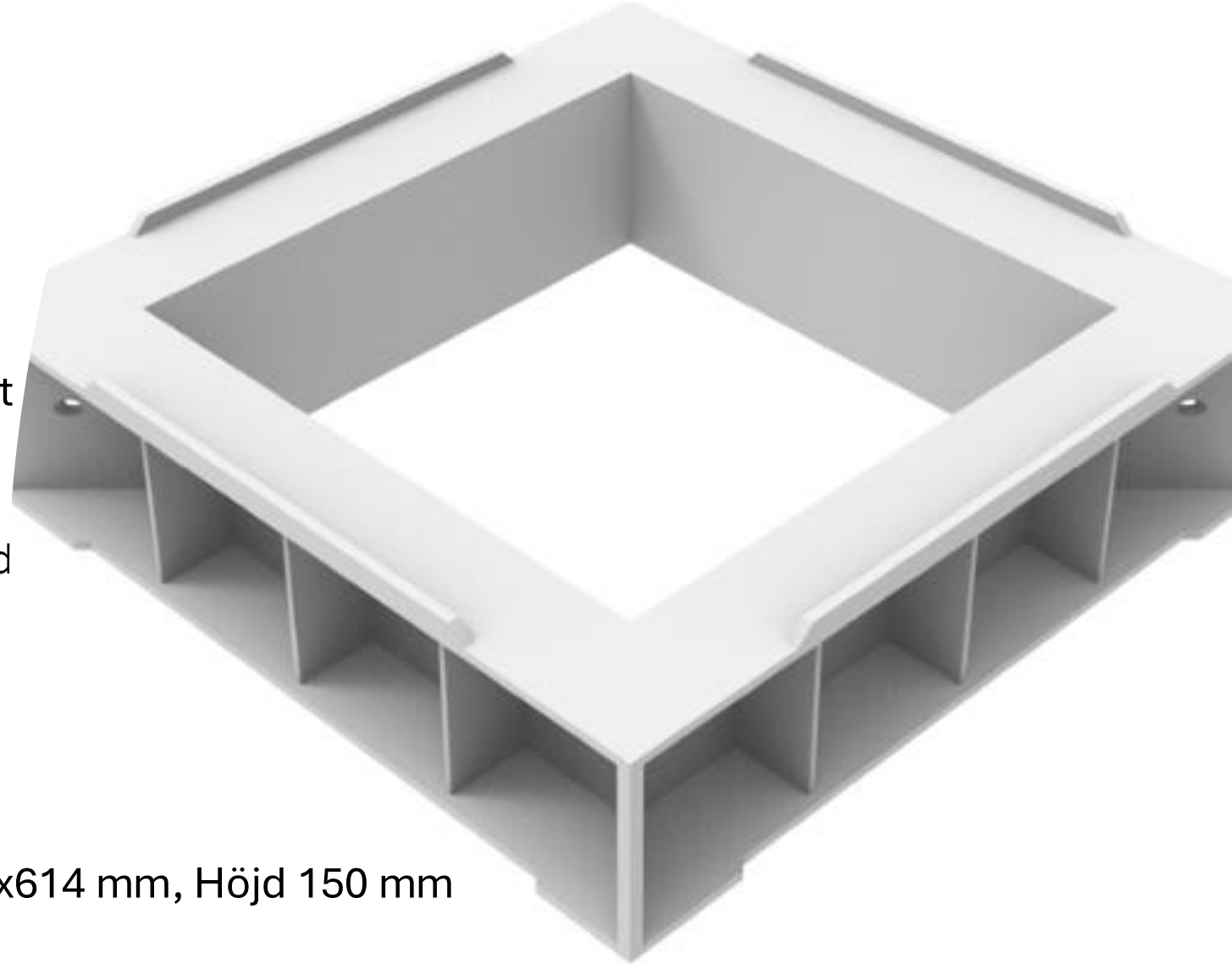

# Ralaflex MG 600 Brunnssektion

---

- "Tjältålig produkt", brunnsektion i hårt material som klarar av skandinaviska väderförhållanden
- Kompositprodukt, glasfiber och härdad plast
- Betongfri installation upp till till 12 sektioner
- Belastning 400 kN
- Innermått 600x600 mm, Ytermått 764x7644 mm, Höjd 150 mm

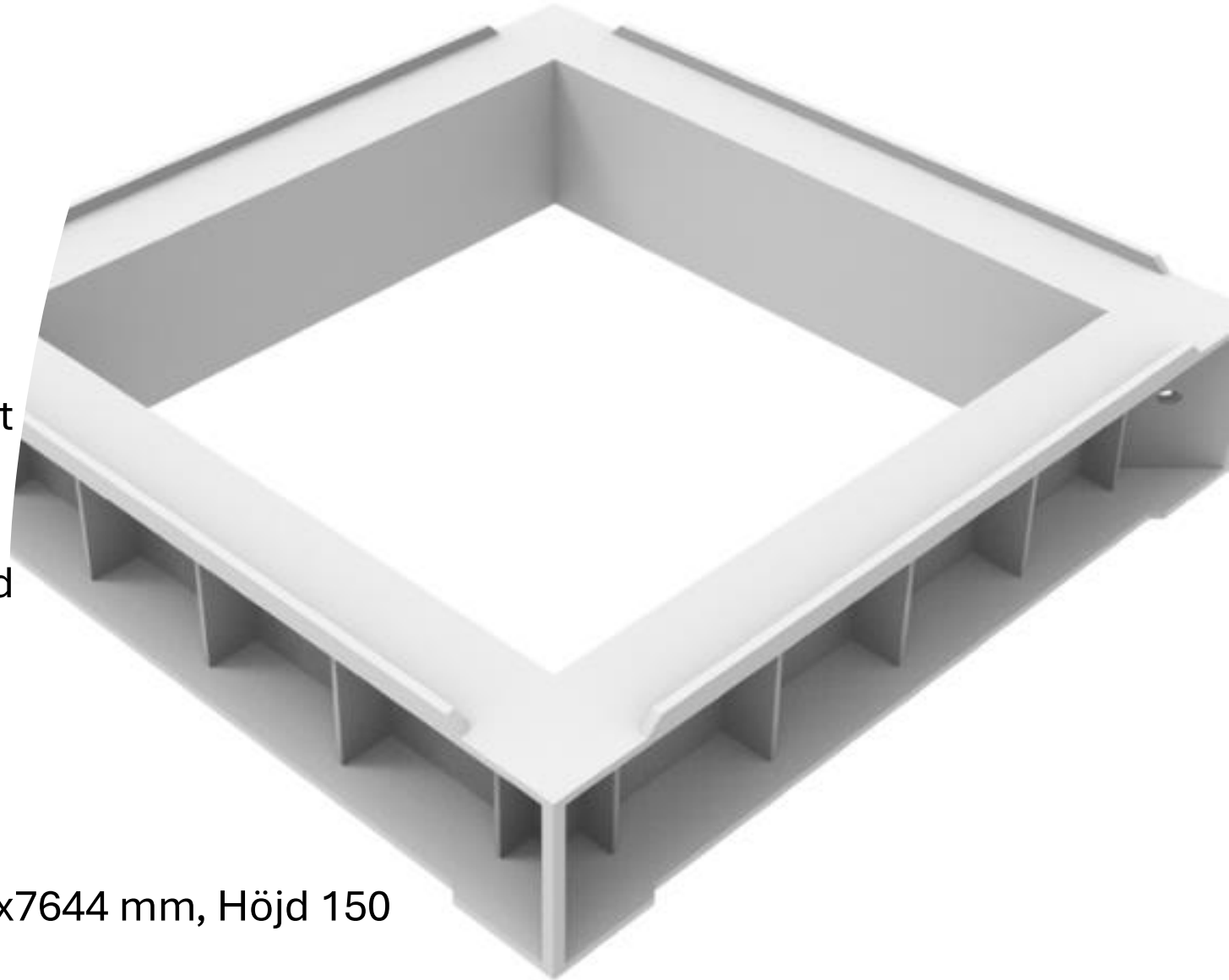



# Ralaflex MG 450

## Gjutjärnsbetäckning

Belastningsklass B125 & D400

Gungande 3-punktsupphängningsdesign

SS-EN124:2015

Duktigt järn för lätt och hög hållfasthet

Svartbelagd finish

Stängda nyckelspår

Standard/Säkerhetslåsning

Lukt-/översvämningsskontrollplattor

Avluftning

Badging

MOD Säkerhetsskylt

Reduktionsplåtar/Restrictorplattor



# Ralaflex MG 600

## Gjutjärnsbetäckning

Belastningsklass B125 & D400

Gungande 3-punktsupphängningsdesign

SS-EN124:2015

Duktilt järn för lätt och hög hållfasthet

Svartbelagd finish

Stängda nyckelspår

Standard/Säkerhetslåsning

Lukt-/översvämningsskontrollplattor

Avluftning

Badging

MOD Säkerhetsskylt

Reduktionsplåtar/Restrictorplattor

# Ralaflex Innerlock

För extra säkerhet kan alla Ralaflex kompletteras med innerlock, förberett för hänglås eller nyckel. Det skyddar installationer, förhindrar sabotage och minskar skador.

Innerlock är färdigmonterat i en brunnsektion vid leverans.

## Ralaflex eftermonterat innerlock G2

Ralaflex G2 kan uppgraderas med ett eftermonterat innerlock för ökad robusthet. Det limmas fast i en sektion utan att betäckningen behöver tas bort och passar befintliga brunnar som kräver extra skydd.

Snabb installationstid!

Framtagen med hänsyn och vetskap om trafikmiljöer som ofta kräver komplicerade avstängningar.

